



M 6 3 7 4

Gilet décontracté

Le niveau de difficulté

BBB BBBB Facile

Les tailles

S M L XL XXL

Le nombre de pelotes en, ENVOL

6 6 7 7 8 Jean 11100

Le matériel

Les aiguilles n° 4 et n° 5.

Les anneaux marqueurs réf. 68395, les 48.

Les points employés

CÔTES 1/1, aig. n° 4.

JERSEY ENDROIT, aig. n° 5.

L'échantillon

Pour réussir votre modèle, il est important de tricoter l'échantillon (consulter nos astuces et conseils sur bergeredefrance.fr/apprendre-tricot-crochet).

Un carré de 10 cm jersey endroit = 17 m. et 23 rgs.

La réalisation du gilet

DOS :

Monter 97-103-111-119-127 m. aig. n° 4. Tricoter 4 cm (12 rgs) côtes 1/1.

Continuer jersey endroit aig. n° 5.

Emmanchures :

À 38-39-40-41-42 cm (90-92-96-98-100 rgs) de hauteur totale, glisser un anneau marqueur dans la première et la dernière m. pour marquer le début des emmanchures (voir

croquis), et continuer le jersey endroit.

Épaules et encolure :

À 58-60-62-64-66 cm (136-140-146-150-156 rgs) de hauteur totale, rabattre toutes les m.

DEVANT GAUCHE :

Monter 53-55-59-63-67 m. aig. n° 4. Tricoter 4 cm (12 rgs) côtes 1/1, mais au dernier rg pour M - L - XL et XXL augmenter 1 m. (= 53-56-60-64-68 m.).

Continuer jersey endroit aig. n° 5.

Emmanchure et biais d'encolure :

À 38-39-40-41-42 cm (90-92-96-98-100 rgs) de hauteur totale, pour l'emmanchure marquer à droite comme au dos, en même temps pour le biais d'encolure diminuer à gauche à 2 m. du bord :

S : 5 x 1 m. tous les 6 rgs, 4 x 1 m. tous les 4 rgs.

M : 5 x 1 m. tous les 6 rgs, 5 x 1 m. tous les 4 rgs.

L : 4 x 1 m. tous les 6 rgs, 7 x 1 m. tous les 4 rgs.

XL : 3 x 1 m. tous les 6 rgs, 9 x 1 m. tous les 4 rgs.

XXL : 3 x 1 m. tous les 6 rgs, 10 x 1 m. tous les 4 rgs.

Pour diminuer 1 m. à 2 m. du bord : tricoter le rg et lorsqu'il reste 4 m. sur l'aig. gauche, tricoter 1 surjet simple, 2 m. endroit.

Épaule :

À 58-60-62-64-66 cm (136-140-146-150-156 rgs) de hauteur totale, rabattre les 44-46-49-52-55 m. restantes.

DEVANT DROIT :

Monter 53-55-59-63-67 m. aig. n° 4. Tricoter 4 cm (12 rgs) côtes 1/1, mais au dernier rg pour M - L - XL et XXL augmenter 1 m. (= 53-56-60-64-68 m.).

Continuer jersey endroit aig. n° 5.

Emmanchure et biais d'encolure :

À 38-39-40-41-42 cm (90-92-96-98-100 rgs) de hauteur totale, pour l'emmanchure marquer à gauche comme au dos, en même temps pour le biais d'encolure diminuer à droite comme au devant gauche.

Pour diminuer 1 m. à 2 m. du bord : tricoter 2 m. endroit, 1 surjet simple et terminer le rg.

Épaule :

À 58-60-62-64-66 cm (136-140-146-150-156 rgs) de hauteur totale, rabattre les 44-46-49-52-55 m. restantes.

MANCHES :

Monter 47-49-51-53-55 m. aig. n° 4. Tricoter 4 cm (12 rgs) côtes 1/1, mais au dernier rg répartir 23-24-26-27-28 augmentations (= 70-73-77-80-83 m.).

Continuer jersey endroit aig. n° 5.

Haut de la manche :

À 48 cm (114 rgs) de hauteur totale, rabattre toutes les m.

FINITIONS :

Assembler les épaules sur 44-46-49-52-55 m. en laissant libres les 9-11-13-15-17 m. centrales pour l'encolure dos.

Coudre le haut des manches au bord des emmanchures entre les anneaux marqueurs.

Faire les coutures des manches et des côtés du gilet.



M 6 3 7 4

Makkelijk vest

Moeilijkheidsgraad

BBB BBBB Makkelijk

Maten

S M L XL XXL

Aantal ballen in, ENVOL

6 6 7 7 8 Jean 11100

Benodigheden

Breinaalden nr. 4 en nr. 5.

Markeerringen, art. 68395, per 48.

Gebruikte steken

BOORDSTEEK 1/1, nld. nr. 4.

RECHTE TRICOTSTEEK, nld. nr. 5.

Proeflapje

Voor het slagen van je model is het belangrijk om het proeflapje te breien (zie tips en raad op bergeredefrance.nl/conseils).

Een vierkant van 10 cm in rechte tricotsteek = 17 st. en 23 nld.

Uitvoering van het vest

RUGPAND :

97-103-111-119-127 st. met nld. nr. 4 opzetten en 4 cm (12 nld.) boordsteek 1/1 breien.

Verder breien met nld. nr. 5 in rechte tricotsteek.

Armsgaten :

Op 38-39-40-41-42 cm (90-92-96-98-100 nld.) totale hoogte een markeerring op de eerste en de laatste st.

plaatsen (zie tekening) om het begin van de armsgaten aan te geven en verder breien in rechte tricotsteek.

Schouders en hals :

Op 58-60-62-64-66 cm (136-140-146-150-156 nld.) totale hoogte alle st. afkanten.

LINKERVOORPAND :

53-55-59-63-67 st. met nld. nr. 4 opzetten, 4 cm (12 nld.) boordsteek 1/1 breien, maar in de laatste nld. voor M - L - XL en XXL 1 st. meerderen (= 53-56-60-64-68 st.).

Verder breien met nld. nr. 5 in rechte tricotsteek.

Armsgat en schuine halsrand :

Op 38-39-40-41-42 cm (90-92-96-98-100 nld.) totale hoogte voor het armsgat rechts merken als voor het rugpand, tegelijk voor de schuine halsrand links op 2 st. uit de kant minderen voor :

S : 5 x 1 st. elke 6e nld., 4 x 1 st. elke 4e nld.

M : 5 x 1 st. elke 6e nld., 5 x 1 st. elke 4e nld.

L : 4 x 1 st. elke 6e nld., 7 x 1 st. elke 4e nld.

XL : 3 x 1 st. elke 6e nld., 9 x 1 st. elke 4e nld.

XXL : 3 x 1 st. elke 6e nld., 10 x 1 st. elke 4e nld.

Voor het minderen van 1 st. op 2 st. uit de kant : de nld. breien en als er nog 4 st. op de linkernld. over zijn, dan 1 overhaling en 2 st. recht breien.

Schouder :

Op 58-60-62-64-66 cm (136-140-146-150-156 nld.) totale hoogte de overige 44-46-49-52-55 st. afkanten.

RECHTERVOORPAND :

53-55-59-63-67 st. met nld. nr. 4 opzetten, 4 cm (12 nld.) boordsteek 1/1 breien, maar in de laatste nld. voor M - L - XL en XXL 1 st. meerderen (= 53-56-60-64-68 st.).

Verder breien met nld. nr. 5 in rechte tricotsteek.

Armsgat en schuine halsrand :

Op 38-39-40-41-42 cm (90-92-96-98-100 nld.) totale hoogte voor het armsgat links merken als voor het rugpand, tegelijk voor de schuine halsrand rechts minderen als voor het linkervoorpand.

Voor het minderen van 1 st. op 2 st. uit de kant : 2 st. recht, 1 overhaling breien, dan de nld. uitbreien.

Schouder :

Op 58-60-62-64-66 cm (136-140-146-150-156 nld.) totale hoogte de overige 44-46-49-52-55 st. afkanten.

MOUWEN :

47-49-51-53-55 st. met nld. nr. 4 opzetten, 4 cm (12 nld.) boordsteek 1/1 breien, maar over de laatste nld. 23-24-26-27-28 meerderingen verdelen (= 70-73-77-80-83 st.).

Verder breien met nld. nr. 5 in rechte tricotsteek.

Bovenkant mouw :

Op 48 cm (114 nld.) totale hoogte alle st. afkanten.

AFWERKING :

De schouders over 44-46-49-52-55 st. aan elkaar naaien en hierbij de middelste 9-11-13-15-17 st. vrij laten voor de hals van het rugpand.

De bovenkant van de mouwen met de stiksteek langs de armsgaten naaien, tussen de markeerringen

De mouw- en zijnaden van het vest aan elkaar naaien.

⊗ = Markeerring

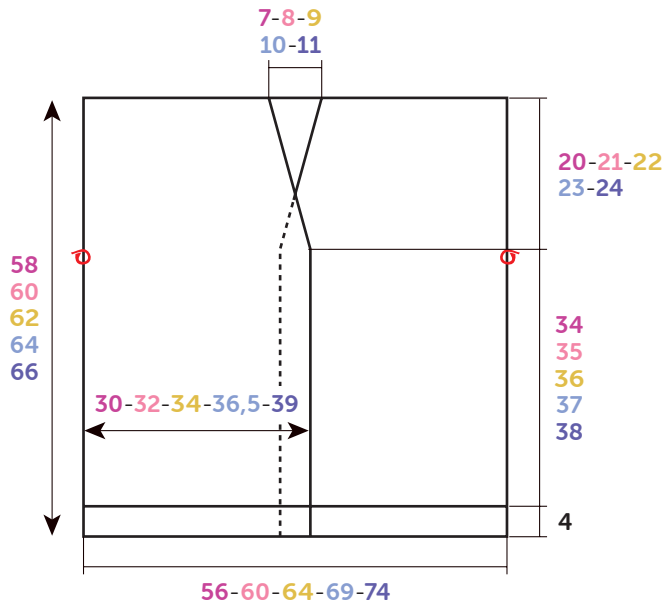

RUGPAND - VOORPANDEN

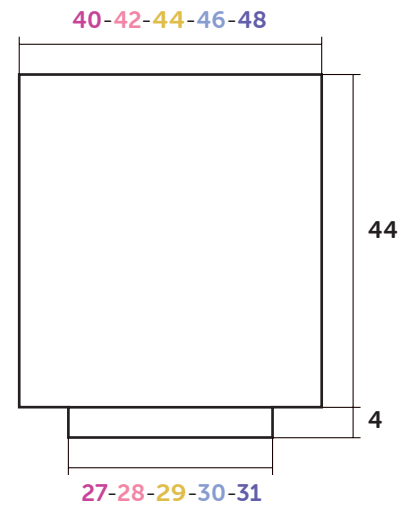

MOUW

Tekening, maten in cm



M 6 3 7 4

Loose cardigan

Level of difficulty

BBB Easy

Sizes

S M L XL XXL

The number of balls in, ENVOL

6 6 7 7 8 Jean 11100

Materials

4 mm & 5 mm needles.

Stitch markers ref. 68395, pk of 48.

Stitches used

1/1 RIB, using 4 mm needles.

STOCKING STITCH, using 5 mm needles.

Tension/gauge

To achieve a good result it is essential to make a tension square (see our hints & tips at bergeredefrance.com/advice). A 10 cm (4 in) square measured over st st using 5 mm needles = 17 sts & 23 rows.

To make the cardigan

BACK :

Using 4 mm needles, CO 97-103-111-119-127 sts. Work 4 cm [1½ in] (12 rows) 1/1 rib.

Change to 5 mm needles & cont in st st.

Armholes :

When work measures 38-39-40-41-42 cm [15-15¼-15¾-16¼-16½ in] (90-92-96-98-100 rows) total, slip a stitch marker into the first & last st to mark the start of the armholes

(see diagram) & cont in st st.

Shoulders & neck :

When work measures 58-60-62-64-66 cm [22¾-23½-24½-25¼-26 in] (136-140-146-150-156 rows) total, cast off all the sts.

LEFT FRONT :

Using 4 mm needles, CO 53-55-59-63-67 sts. Work 4 cm [1½ in] (12 rows) 1/1 rib, **but** on the final row for M - L - XL & XXL inc 1 st (= 53-56-60-64-68 sts).

Change to 5 mm needles & cont in st st.

Armhole & neck shaping :

When work measures 38-39-40-41-42 cm [15-15¼-15¾-16¼-16½ in] (90-92-96-98-100 rows) total, **for the armhole** mark at the beg of the row in the same way as for back, **at the same time for the neck shaping** dec at the end of RS rows as foll :

Next row (RS dec) : work along the row until 4 sts rem on LH needle, sl1, k1, pss0, k2.

Rep the dec row on every 6th row 4-4-3-2-2 more times, then every 4th row 4-5-7-9-10 times.

Shoulder :

When work measures 58-60-62-64-66 cm [22¾-23½-24½-25¼-26 in] (136-140-146-150-156 rows) total, cast off the rem 44-46-49-52-55 sts.

RIGHT FRONT :

Using 4 mm needles, CO 53-55-59-63-67 sts. Work 4 cm [1½ in] (12 rows) 1/1 rib, **but** on the final row for M - L - XL & XXL inc 1 st (= 53-56-60-64-68 sts).

Change to 5 mm needles & cont in st st.

Armhole & neck shaping :

When work measures 38-39-40-41-42 cm [15-15¼-15¾-16¼-16½ in] (90-92-96-98-100 rows) total, **for the armhole** mark at the end of the row in the same way as for back, **at the same time for the neck shaping** dec at the beg of RS rows as foll :

Next row (RS dec) : k2, k2tog, work to end.

Rep the dec row on every 6th row 4-4-3-2-2 more times, then every 4th row 4-5-7-9-10 times.

Shoulder :

When work measures 58-60-62-64-66 cm [22¾-23½-24½-25¼-26 in] (136-140-146-150-156 rows) total, cast off the rem 44-46-49-52-55 sts.

SLEEVES :

Using 4 mm needles, CO 47-49-51-53-55 sts. Work 4 cm [1½ in] (12 rows) 1/1 rib, **but** on the final row inc 23-24-26-27-28 sts evenly across the row (= 70-73-77-80-83 sts).

Change to 5 mm needles & cont in st st.

Top of the sleeve :

When work measures 48 cm [19 in] (114 rows) total cast off all the sts.

FINISHING :

Join the shoulder seams over 44-46-49-52-55 sts, leaving the central 9-11-13-15-17 sts open **for the back neck**.

Sew the top of the sleeves into the armholes between the stitch markers.

Sew the side & sleeve seams. Secure & weave in all ends.

⊗ = Stitch marker

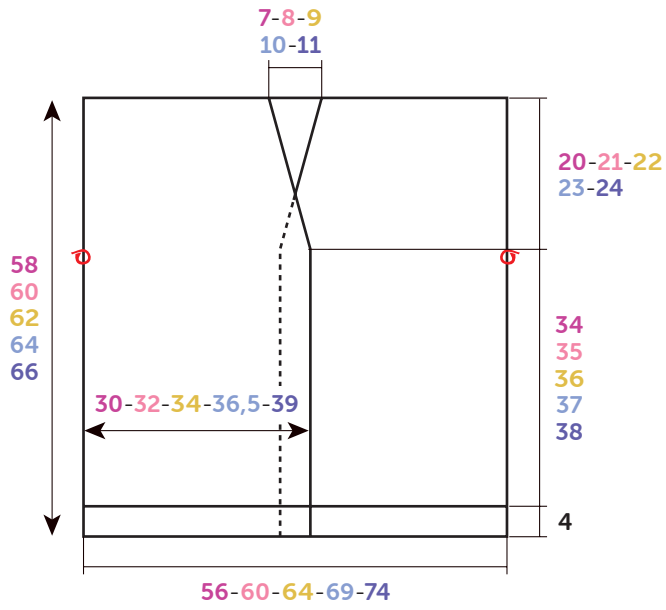

BACK-FRONT

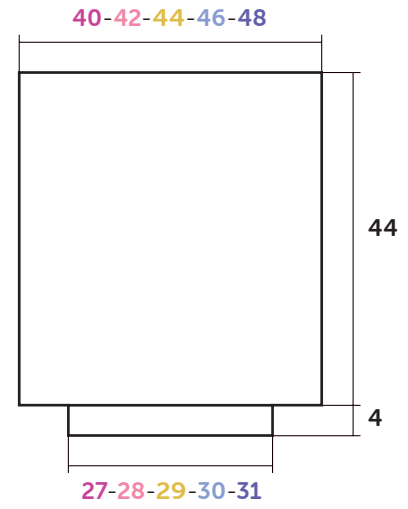

SLEEVE

Diagram, measured in cm